

1.60 内面累進 遠近両用(累進帯長 13mm)

スタイルライフ1.60

スタイルアップ 1.60

基本仕様

屈折率	1.60	累進帯長	13mm
比重	1.30	加入度数	0.50 ~ 4.00
アッペ数	42	透過率	99.0%

コート名称	機能				
	耐キズ	超撥水	防帯電	耐熱	光線カット
つるつる	○	○	-	-	UV
プラチナ	◎	◎	○	-	UV
プラチナDUV	◎	◎	○	-	UV・裏面UV
ブルークリア	◎	◎	○	○	UV・青色

UV400

《特徴》

- 生活距離重視快適設計 中近視野での装着感を向上
- 中間視野がさらに広く、ゆれ・ゆがみを大きく軽減 (スタイルよりも中間視野が約20%拡大)
- インセット自動設計: 処方度数により最適な近用部インセット量を自動設定。両眼視を考慮した設計により、近用視野の拡大と快適性を向上

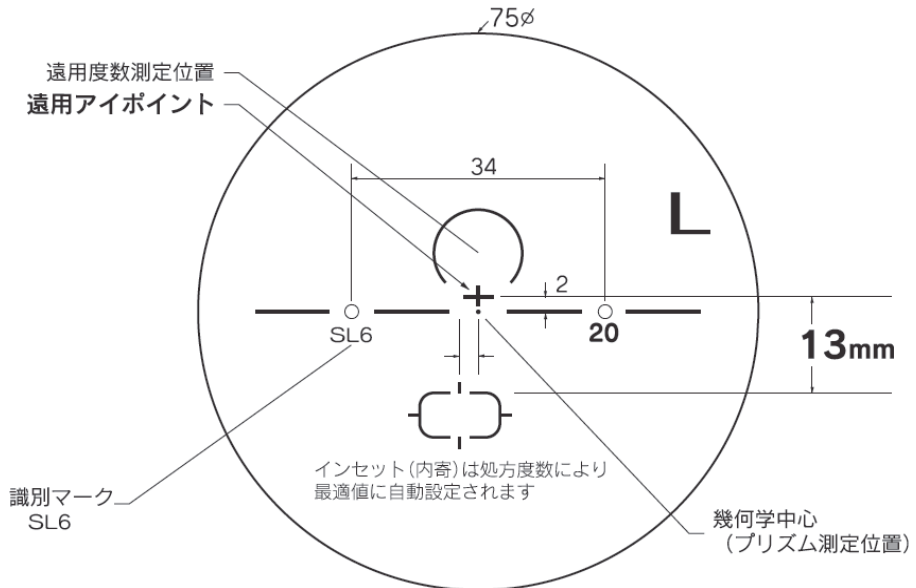
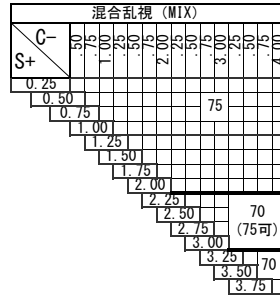
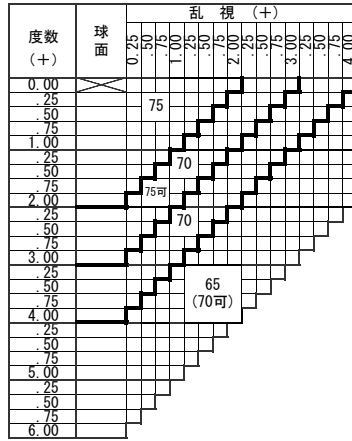
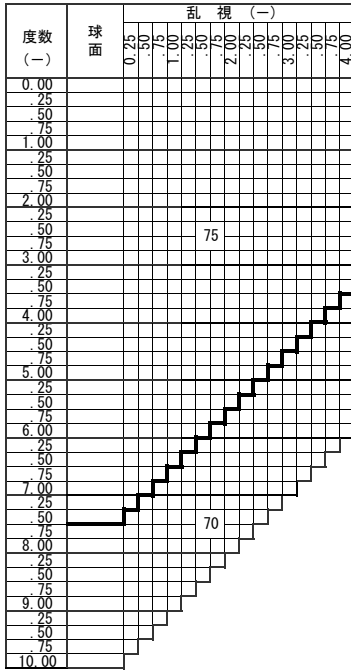

・クリアコート: 見本色不可

スタイルライフ1.60

※凸面から見た左レンズを表示しています

特注加工	※1、S+C=-7.25D以上でプリズム加工のある場合 度数によっては、ツボクリ状になる場合があります。
カラー	○ アリアーテ対応、レイバンカラー (G15、G31、#3) 対応 見本色対応
プリズム	○ 3△まで可 ※1
偏心	×
外径指定	○ 〈縮小〉 (+、MIX範囲) 基準径~最小55mm(1mm単位) ○ 〈拡大〉 () 内のサイズまで製作可(1mm単位)
厚み指定	○
スライス加工	○ (メガネットでの薄型加工対応)
UVカット	UV400標準
玉型カット	○
範囲外	○ (お問い合わせ下さい)

プリズムシニング加工

- 加入度によりプリズム量は異なります
- 左右で度数が違う場合は、左右の平均プリズム量にて加工いたします
- プリズム処方がある場合はプリズムシニング加工を行いません
- 片玉注文の場合、他眼の処方度数もお知らせください

原産国: 日本
2020.08

